



F&F Filipowski sp. komandytowa
ul. Konstancyńska 79/81, 95-200 Pabianice
tel./fax (+48 42) 215 23 83 / (+48 42) 227 09 71
www.fif.com.pl; e-mail: biuro@fif.com.pl

BIS-419

Przełącznik bistabilny,
sekwencyjny, 4-funkcyjny



Nie wyrzucać tego urządzenia do śmietnika razem z innymi odpadami! Zgodnie z ustawą o zużytych sprzęcie, elektrośmieci pochodzące z gospodarstwa domowego można oddać bezpłatnie i w dowolnej ilości do utworzonego w tym celu punktu zbierania, a także do sklepu przy okazji dokonywania zakupu nowego sprzętu (w myśl zasady stary za nowy, bez względu na markę). Elektrośmieci wyrzucone do śmietnika lub porzucone na fonie przyrody, stwarzają zagrożenie dla środowiska oraz zdrowia ludzi.



Przeznaczenie

Elektroniczny bistabilny przełącznik impulsowy BIS-419 umożliwia załączenie lub wyłączenie oświetlenia lub innego urządzenia z kilku różnych punktów za pomocą równoległe połączonych, chwilowych (dzwonkowych) włączników sterujących.

Przełącznik BIS-419 posiada 2 sekcje załączające i umożliwia załączenie zgodnie z wybraną sekwencją 2 obwodów (gałęzi) oświetlenia lub innych odbiorników z kilku różnych punktów.

Działanie

Zasilanie przełącznika sygnalizowane jest świeceniem LED zielonej „U”. Przełącznik sekwencyjny posiada 2 oddzielne wyjścia R1 i R2. Stan styków (zamknięty/otwarty) wymuszany jest sekwencyjnie zgodnie z zadany programem. Przełączenie styków w kolejny stan następuje po kolejnym impulsie przycisku sterującego. Załączenie styku R1 i R2 sygnalizowane jest świeceniem odpowiednich LED czerwonych R1 i R2. Po zaniku napięcia zasilania stan styków jest resetowany. Po ponownym powrocie napięcia zasilania przełącznik rozpoczyna pracę od sekwencji nr 0.

Montaż

1. Odłączyć zasilanie.
2. Przekątnik zamontować na szynie w skrzynce rozdzielczej.
3. Podłączyć przewody zasilające do zacisków 1-3 zgodnie z wybraną opcją sterowania przekątnika (impuls sterujący L lub N).
4. Włóżniki chwilowe połączone równolegle podłączyć do zacisku 6 i przewodu, do którego jest podłączony zacisk 3.
5. Zasilany odbiornik sekcji R1 podłączyć szeregowo do zacisków 11-12. Zasilany odbiornik sekcji R2 podłączyć szeregowo do zacisków 8-9.
6. Pokrętkiem umiejscowionym na czołówce przekątnika nastawić żądany program (sekwencję).



BIS-419 może współpracować z przyciskami podświetlonymi.



Maksymalny sumaryczny prąd podświetlenia wszystkich podłączonych przycisków nie może przekroczyć 5 mA.

Schemat podłączenia

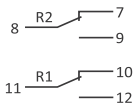
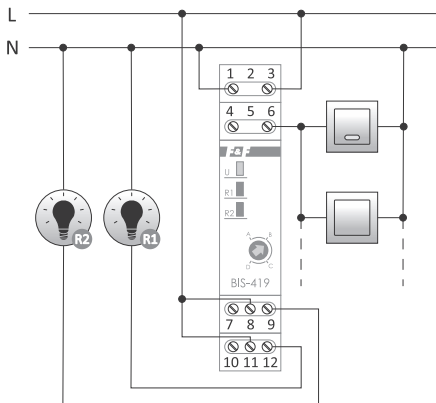

Przykład połączenia z impulsem sterującym L

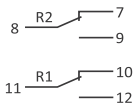
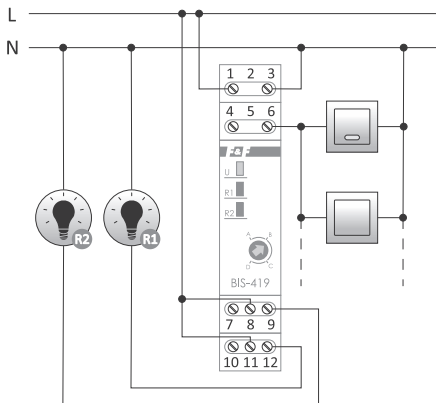

Przykład połączenia z impulsem sterującym N

Diagramy

Sekwencja A



» Kolejne naciśnięcia przycisku powtarzają sekwencję 0-1-2-3.

Sekwencja B

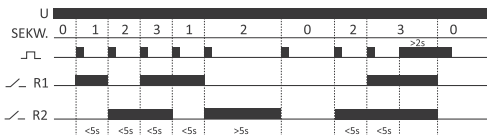

- » Kolejne naciśnięcia przycisku w czasie krótszym od 5 s, powtarza sekwencję 1-3.
- » Kolejne naciśnięcie przycisku po czasie dłuższym niż 5 s, rozłącza oba styki (sekwencja 0).
- » Długo naciśnięcie przycisku (w dowolnej sekwencji) rozłącza oba styki (sekwencja 0).
- » Po wyłączeniu obu przekaźników ponowne naciśnięcie przycisku przywraca stan sprzed wyłączenia (pamięć stanu). Nie dotyczy przypadku zaniku zasilania przekaźnika.

Sekwencja C

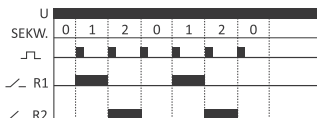

» Kolejne naciśnięcia przycisku powtarzają sekwencję 0-1-2.

Sekwencja D

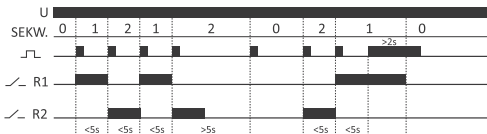





- » Kolejne naciśnięcia przycisku w czasie krótszym od 5 s, powtarza sekwencję 1-2.
- » Kolejne naciśnięcie przycisku po czasie dłuższym niż 5 s, rozłącza oba styki (sekwencja 0).
- » Długo naciśnięcie przycisku (w dowolnej sekwencji) rozłącza oba styki (sekwencja 0).
- » Po wyłączeniu obu przekaźników ponowne naciśnięcie przycisku przywraca stan sprzed wyłączenia (pamięć stanu). Nie dotyczy przypadku zaniku zasilania przekaźnika.

Dane techniczne

zasilanie	165÷265 V AC
styk	separowany 2×NO/NC
maksymalny prąd obciążenia (AC-1)	2×16 A
prąd impulsu sterującego	<1 mA
opóźnienie zadziałania	0,1÷0,2 s
sygnalizacja zasilania	LED zielona
sygnalizacja zadziałania	2× LED czerwona
pobór mocy	
czuwanie	0,15 W
praca	0,9 W
przyłącze	zaciski śrubowe 2,5 mm ²
moment dokręcający	0,4 Nm
temperatura pracy	-25÷50°C
wymiary	1 moduł (18 mm)
montaż	na szynie TH-35
stopień ochrony	IP20

Tabela mocy

				
żarowe	halogen	jarzeniowe	energooszcz.	LED
2000 W	1250 W	1000 W	500 W	250 W

Powyższe dane mają charakter orientacyjny i w dużym stopniu zależą od konstrukcji konkretnego odbiornika (szczególnie dotyczy to żarówek LED, lamp energooszczędnych, transformatorów elektronicznych i zasilaczy impulsowych), częstotliwości załączeń oraz warunków pracy.

Więcej informacji na stronie: www.fif.com.pl.

Gwarancja

Produkty firmy F&F objęte są 24-miesięczną gwarancją od daty zakupu. Gwarancja jest uwzględniana tylko z dowodem zakupu. Skontaktuj się ze swoim sprzedawcą lub bezpośrednio z nami.

Deklaracja CE

F&F Filipowski sp. k. oświadcza, że urządzenie jest zgodne z wymaganiami Dyrektywy niskonapięciowej LVD 2014/35/UE oraz kompatybilności elektromagnetycznej EMC 2014/30/UE.

Deklaracja zgodności CE, wraz z odwołaniami do norm w odniesieniu do których deklarowana jest zgodność, znajduje się na stronie: www.fif.com.pl na podstronie produktu.